

# 电源电路用电感器

## 绕组/STD·磁屏蔽

### VLB系列

Type:            VLB7050 (7.0x7.0 mm)  
                  VLB8030 (8.0x7.0 mm)  
                  VLB10050 (7.0x10.0 mm)  
                  VLB12065 (12.0x10.0 mm)

Issue date:     September 2011

# 电源电路用电感器 绕组/STD·磁屏蔽

RoHS指令对应产品

## VLB系列 VLB7050

### 特点

- 大电流用SMD感应器
- 低背型。  
部件安装面积为7×7mm。  
最大高度为5.0mm。
- 高输出处理能力：小铜损
- 高饱和电流和低DC电阻
- 高工作频率：2MHz

### 用途

服务器，笔记本电脑，VRM，VRD，及其他

### 形状·尺寸

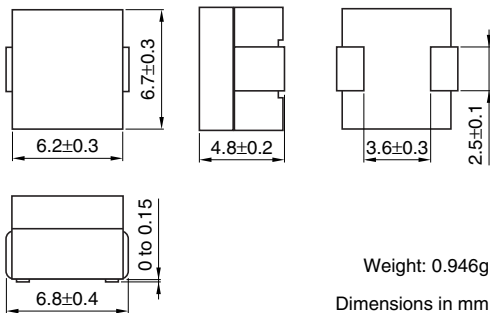

### 推荐印刷电路板图样

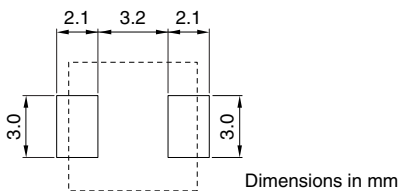

### 电路图



### 产品名称的识别法

VLB 7050 H T - ○○○ □  
 (1) (2) (3) (4) (5) (6)

(1) 系列名称

(2) 尺寸 □ ×H mm max.

(3) 大电流

(4) 包装形式

T	卷带 (压纹载带)
---	--------------

(5) 电感值

R01	10nH
R10	100nH

(6) 电感容差

M	±20%
N	±30%

### 包装形式 / 包装个数

包装形式	个数
卷带	1000个/卷

### 使用注意事项

- 在实施焊接前，请务必进行预热。预热温度与焊接温度及本产品温度的温度差要在150°C以内。
- 因进行电路修正而使用焊接烙铁时，请将烙铁头温度保持在350±10°C以下，并将其放在电路板的铜箔部分上3秒钟以内完成。

### 推荐焊接条件

#### 回流焊接施工方法

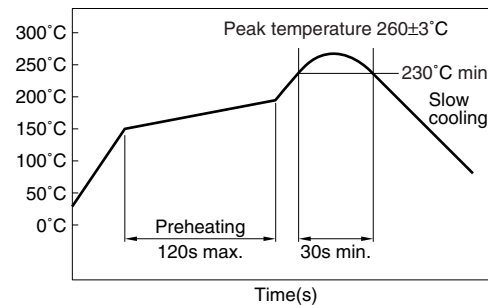

● RoHS 指令的对应：表示除了依据 EU Directive 2002/95/EC 免除的用途之外，未使用铅，镉，汞，六价铬及特定溴系难燃剂 PBB，PBDE 等。

· 记载内容，在没有予告的情况下有可能改进和变更，请予以谅解。

## 电气特性

品名	电感		测定频率 (MHz)	直流电阻		额定电流*(A)代表		
	(nH)	容差 (%)		(mΩ)	容差 (%)	基于电感变化率时 [25°C]	基于电感变化率时 [100°C]	基于温度上升时 代表
VLB7050HT-R09M	90	±20	1	0.27	±6	64	51	36
VLB7050HT-R11M	110	±20	1	0.27	±6	47	40	36
VLB7050HT-R15M	150	±20	1	0.27	±6	37	31	36

\* 额定电流: 是指基于电感变化率时 (比公称值低20%) 和基于温度上升时 (因自身发热而温度上升40°C) 两者中的较小值。

● 工作温度范围: -40~+125°C (包括自身温度上升量)

● 测定器 WK 3260B PRECISION MAGNETICS ANALYZER  
WK 3265B 25A DC BIAS UNIT, 或其同等品

## 电气特性例

### 电感直流重叠特性

#### VLB7050HT-R09M

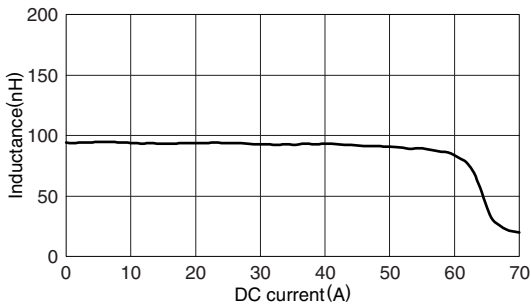

#### VLB7050HT-R11M

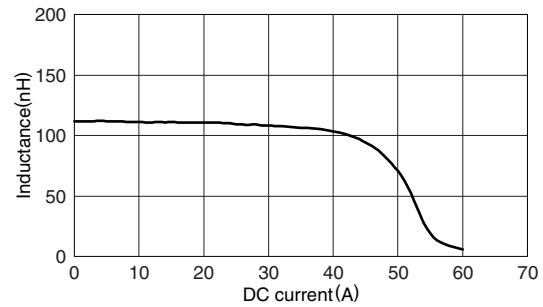

#### VLB7050HT-R15M

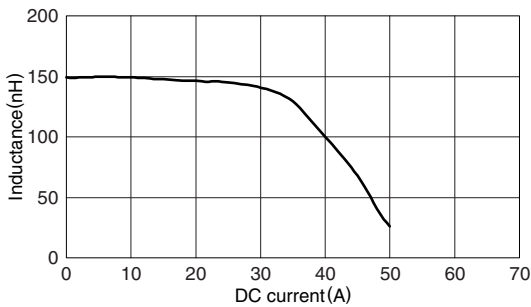

### 测定电路

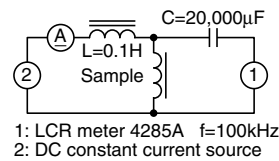

## 包装形式

### 卷尺寸

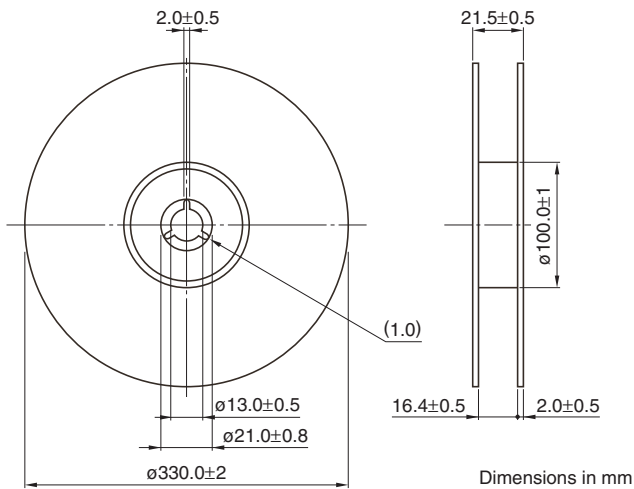

### 卷带尺寸

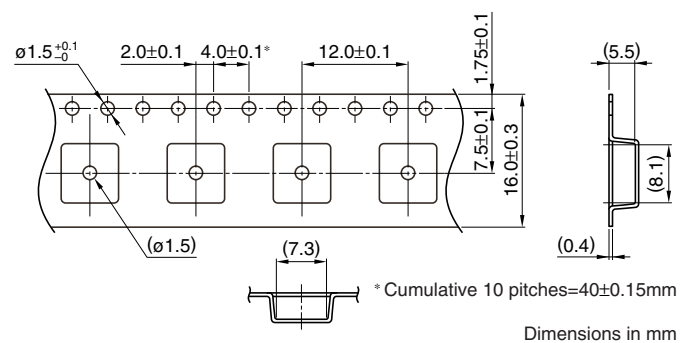

# 电源电路用电感器 绕组/STD·磁屏蔽

RoHS指令对应产品

## VLB系列 VLB8030

### 特点

- 大电流用SMD感应器
- 低背型。  
部件安装面积为7×10mm。  
最大高度为5.0mm。
- 高输出处理能力：小铜损
- 高饱和电流和低DC电阻
- 高工作频率：2MHz

### 用途

服务器，笔记本电脑，VRM，VRD，及其他

### 形状·尺寸

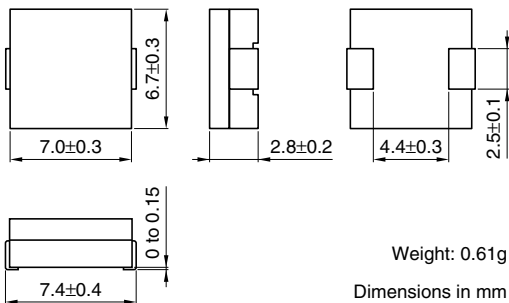

### 推荐印刷电路板图样

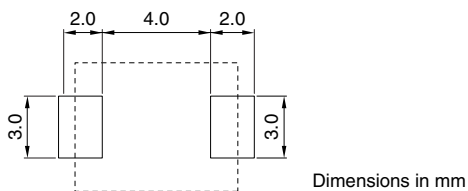

### 电路图



### 产品名称的识别法

VLB 8030 H T - ○○○ □  
(1) (2) (3) (4) (5) (6)

(1) 系列名称

(2) 尺寸 □ × H mm max.

(3) 大电流

(4) 包装形式

T	卷带 (压纹载带)
---	--------------

(5) 电感值

R01	10nH
R10	100nH

(6) 电感容差

M	±20%
N	±30%

### 包装形式 / 包装个数

包装形式	个数
卷带	1000个/卷

### 使用注意事项

- 在实施焊接前，请务必进行预热。预热温度与焊接温度及本产品温度的温度差要在150°C以内。
- 因进行电路修正而使用焊接烙铁时，请将烙铁头温度保持在350±10°C以下，并将其放在电路板的铜箔部分上3秒钟以内完成。

### 推荐焊接条件

#### 回流焊接施工方法

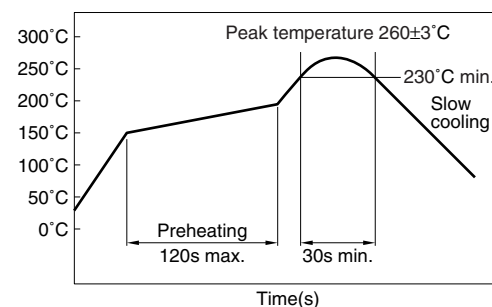

● RoHS 指令的对应：表示除了依据 EU Directive 2002/95/EC 免除的用途之外，未使用铅，镉，汞，六价铬及特定溴系难燃剂 PBB，PBDE 等。

· 记载内容，在没有予告的情况下有可能改进和变更，请予以谅解。

## 电气特性

品名	电感		测定频率 (MHz)	直流电阻		额定电流*(A)代表		
	(nH)[0A]	容差 (%)		(mΩ)	容差 (%)	基于电感变化率时 [25°C]	基于电感变化率时 [100°C]	基于温度上升时 代表
VLB8030HT-R09M	90	±20	1	0.440	±6	36	31	15
VLB8030HT-R11M	110	±20	1	0.440	±6	27	24	15
VLB8030HT-R16M	160	±20	1	0.440	±6	19	17	15
VLB8030HT-R20M	200	±20	1	0.440	±6	14	12	15

\* 额定电流: 是指基于电感变化率时 (比公称值低20%) 和基于温度上升时 (因自身发热而温度上升40°C) 两者中的较小值。

● 工作温度范围: -40~+125°C (包括自身温度上升量)

● 测定器 WK 3260B PRECISION MAGNETICS ANALYZER  
WK 3265B 25A DC BIAS UNIT, 或其同等品

## 电气特性例

### 电感直流重叠特性

#### VLB8030HT-R09M

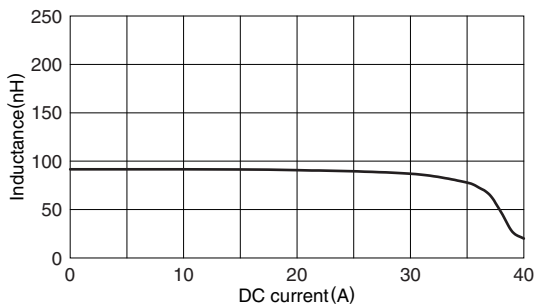

#### VLB8030HT-R16M

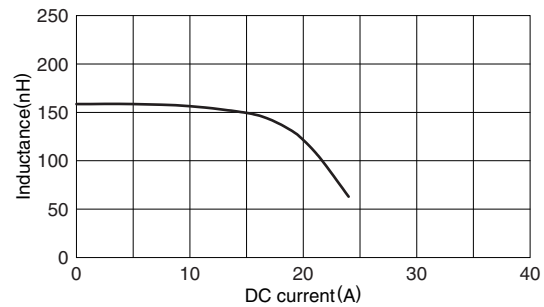

#### VLB8030HT-R11M

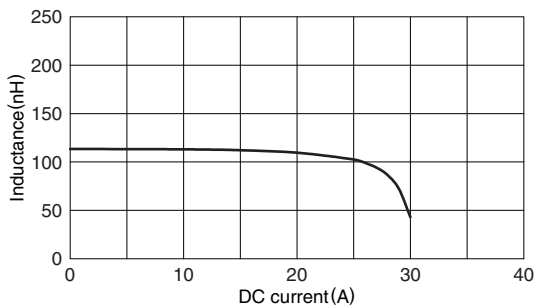

#### VLB8030HT-R20M

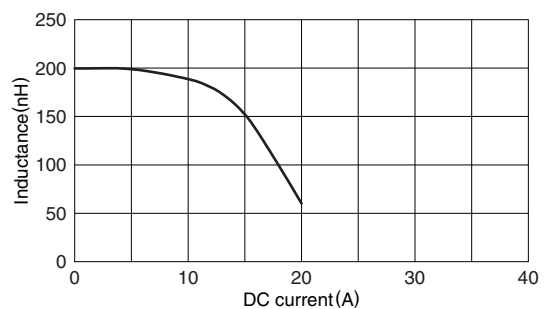

## 测定电路

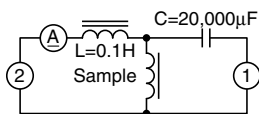

1: LCR meter 4285A  $f=100\text{kHz}$   
2: DC constant current source

包装形式  
卷尺寸

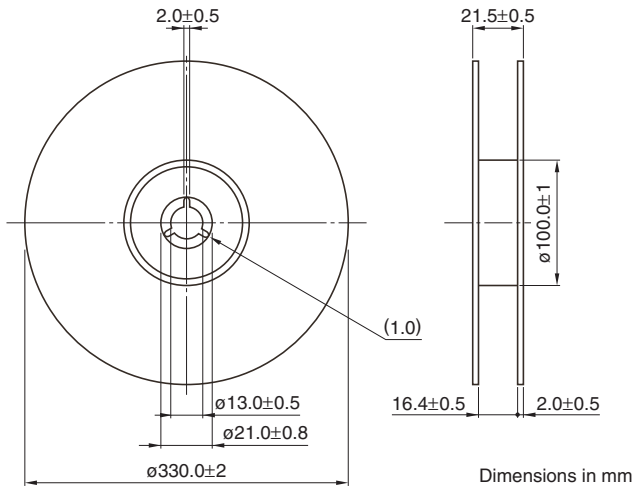

卷带尺寸

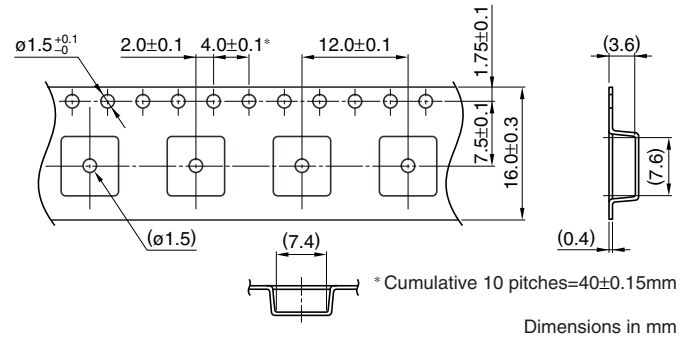

# 电源电路用电感器 绕组/STD·磁屏蔽

RoHS指令对应产品

## VLB系列 VLB10050

### 特点

- 大电流用SMD感应器
- 低背型。  
部件安装面积为7×10mm。  
最大高度为5.0mm。
- 高输出处理能力：小铜损
- 高饱和电流和低DC电阻
- 高工作频率：2MHz

### 用途

服务器，笔记本电脑，VRM，VRD，及其他

### 形状·尺寸

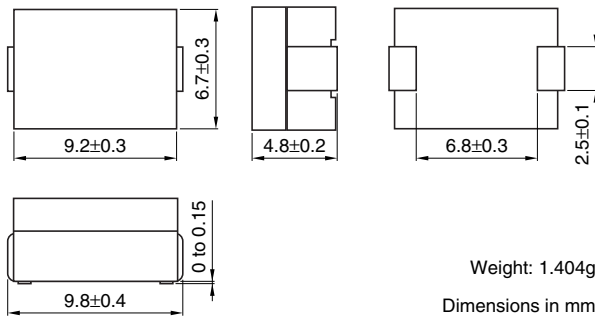

### 推荐印刷电路板图样

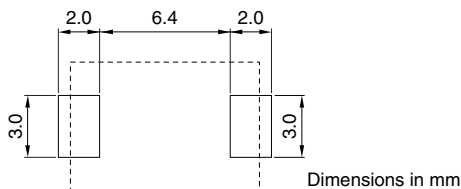

### 电路图

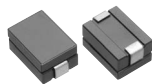

### 产品名称的识别法

VLB 10050 H T - ○○○ □  
(1) (2) (3) (4) (5) (6)

(1) 系列名称

(2) 尺寸 □ × H mm max.

(3) 大电流

(4) 包装形式

T	卷带 (压纹载带)
---	--------------

(5) 电感值

R01	10nH
R10	100nH

(6) 电感容差

M	±20%
N	±30%

### 包装形式 / 包装个数

包装形式	个数
卷带	500个/卷

### 使用注意事项

- 在实施焊接前，请务必进行预热。预热温度与焊接温度及本产品温度的温度差要在150°C以内。
- 因进行电路修正而使用焊接烙铁时，请将烙铁头温度保持在350±10°C以下，并将其放在电路板的铜箔部分上3秒钟以内完成。

### 推荐焊接条件

#### 回流焊接施工方法

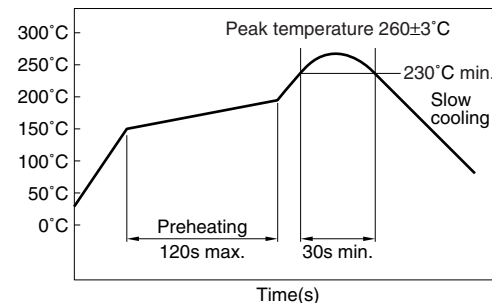

● RoHS 指令的对应：表示除了依据 EU Directive 2002/95/EC 免除的用途之外，未使用铅，镉，汞，六价铬及特定溴系难燃剂 PBB，PBDE 等。

· 记载内容，在没有予告的情况下有可能改进和变更，请予以谅解。

## 电气特性

品名	电感		测定频率 (MHz)	直流电阻		额定电流*(A)代表		
	(nH)[0A]	容差 (%)		(mΩ)	容差 (%)	基于电感变化率时 [25°C]	基于电感变化率时 [100°C]	基于温度上升时 代表
VLB10050HT-R12M	120	±20	1	0.35	±6	68	54	31
VLB10050HT-R15M	150	±20	1	0.35	±6	52	43	31
VLB10050HT-R20M	200	±20	1	0.35	±6	37	32	31
VLB10050HT-R30N	300	±30	1	0.35	±6	21	17	31

\* 额定电流: 是指基于电感变化率时 (比公称值低20%) 和基于温度上升时 (因自身发热而温度上升40°C) 两者中的较小值。

● 工作温度范围: -40~+125°C (包括自身温度上升量)

● 测定器 WK 3260B PRECISION MAGNETICS ANALYZER  
WK 3265B 25A DC BIAS UNIT, 或其同等品

## 电气特性例

### 电感直流重叠特性

#### VLB10050HT-R12M

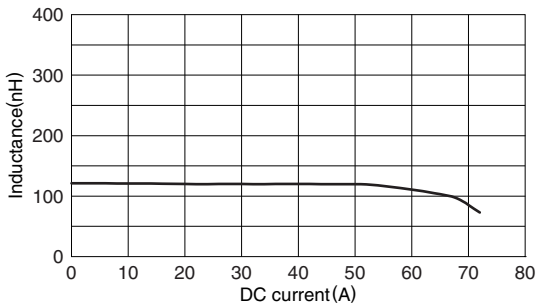

#### VLB10050HT-R15M

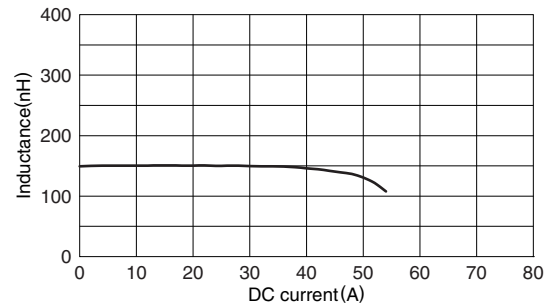

#### VLB10050HT-R20M

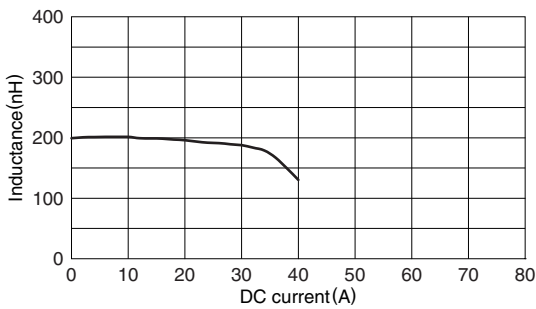

#### VLB10050HT-R30N

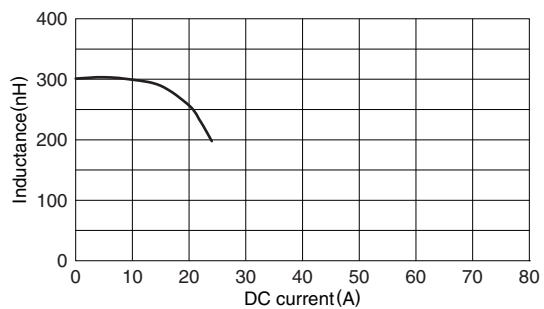

## 测定电路

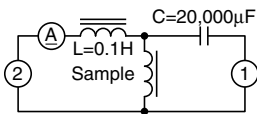

1: LCR meter 4285A  $f=100\text{kHz}$   
2: DC constant current source



# 电源电路用电感器 绕组/STD·磁屏蔽

RoHS指令对应产品

## VLB系列 VLB12065

### 特点

- 大电流用SMD感应器
- 低背型。  
部件安装面积为12.0×10mm。  
最大高度为6.5mm。
- 高输出处理能力：小铜损
- 高饱和电流和低DC电阻
- 高工作频率：2MHz

### 用途

服务器，笔记本电脑，VRM，VRD，及其他

### 形状·尺寸

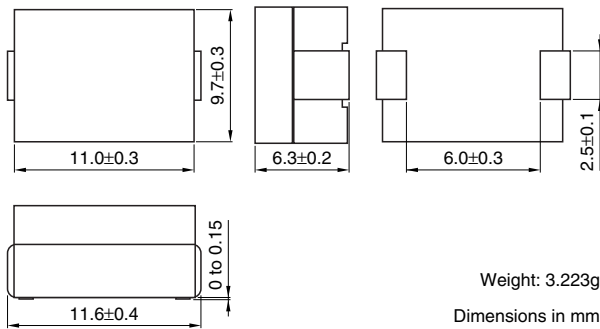

### 推荐印刷电路板图样

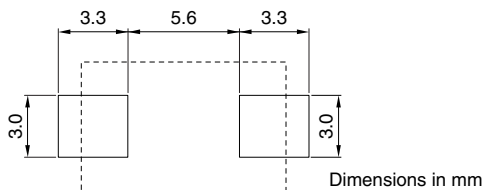

### 电路图

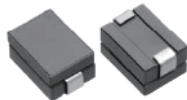
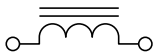

### 产品名称的识别法

VLB 12065 H T - ○○○ □  
(1) (2) (3) (4) (5) (6)

(1) 系列名称

(2) 尺寸 □ × H mm max.

(3) 大电流

(4) 包装形式

T	卷带 (压纹载带)
---	--------------

(5) 电感值

R01	10nH
R10	100nH

(6) 电感容差

M	±20%
N	±30%

### 包装形式 / 包装个数

包装形式	个数
卷带	500个/卷

### 使用注意事项

- 在实施焊接前，请务必进行预热。预热温度与焊接温度及本产品温度的温度差要在150°C以内。
- 因进行电路修正而使用焊接烙铁时，请将烙铁头温度保持在350±10°C以下，并将其放在电路板的铜箔部分上3秒钟以内完成。

### 推荐焊接条件

#### 回流焊接施工方法

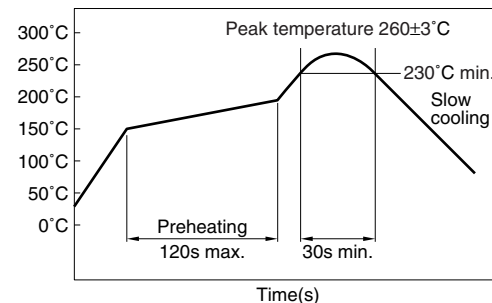

● RoHS 指令的对应：表示除了依据 EU Directive 2002/95/EC 免除的用途之外，未使用铅，镉，汞，六价铬及特定溴系难燃剂 PBB，PBDE 等。

· 记载内容，在没有予告的情况下有可能改进和变更，请予以谅解。

## 电气特性

品名	电感		测定频率 (MHz)	直流电阻		额定电流*(A)代表		
	(nH)[0A]	容差 (%)		(mΩ)	容差 (%)	基于电感变化率时 [25°C]	基于电感变化率时 [100°C]	基于温度上升时 代表
VLB12065HT-R20M	200	±20	1	0.44	±6	67	58	27
VLB12065HT-R29M	290	±20	1	0.44	±6	48	42	27
VLB12065HT-R36M	360	±20	1	0.44	±6	35	31	27

\* 额定电流: 是指基于电感变化率时 (比公称值低20%) 和基于温度上升时 (因自身发热而温度上升40°C) 两者中的较小值。

● 工作温度范围: -40~+125°C (包括自身温度上升量)

● 测定器 WK 3260B PRECISION MAGNETICS ANALYZER  
WK 3265B 25A DC BIAS UNIT, 或其同等品

## 电气特性例

### 电感直流重叠特性

#### VLB12065HT-R20M

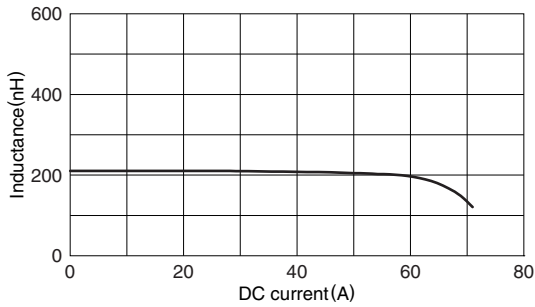

#### VLB12065HT-R29M

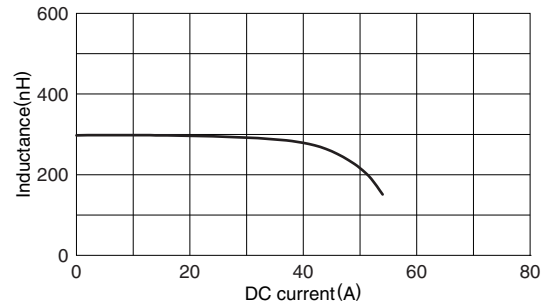

#### VLB12065HT-R36M

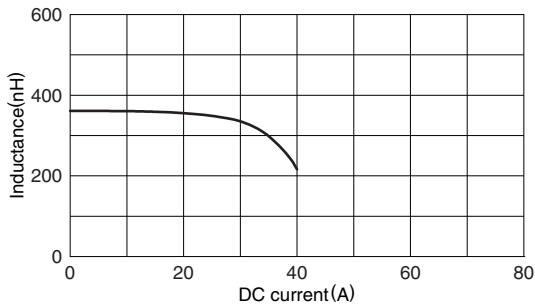

### 测定电路

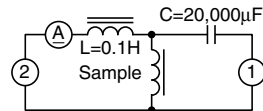

1: LCR meter 4285A f=100kHz  
2: DC constant current source

## 包装形式

### 卷尺寸

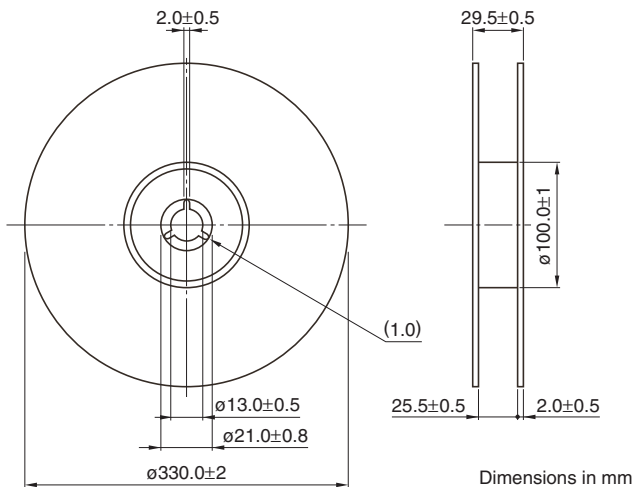

### 卷带尺寸

